

bema 35 Dual

Grundausrüstung

- **Maschinengehäuse** sehr stabil und verwindungssteif
- **Mechanische Schwenkeinrichtung**
- **Kehrwalze Ø 660 mm** Stahl/PPN-Spiralsegmentbesatz, PPN oder Schneekehrwalze PPN (kein PVC)
- **Antrieb hydraulisch**, starker Gerotormotor mit Antriebswelle Ø 32 mm (schwere Baureihe, komplett innenliegend; Breite über 2300 mm mit 2 Motoren)
- **Hydroblock** enthält alle hydraulischen Steuerungs- und Sicherungselemente (Überdruckventil, Nachlaufsicherung der Kehrwalze, Umschaltventil für Schmutzsammelwanne, Anschlussmöglichkeiten für Seitenkehrbesen)
- **Hydraulik-Anschlussstecker** SVK Gr. 3
- **Super-Elastiklaufräder Ø 250 x 80 mm** (schienenfest)
- **Abstellstützen** und **Verladeösen**
- **Serienlackierung** orange RAL 2011
- **CE Kennzeichnung** mit Betriebsanleitung

Sonderausstattung

Anbau-Varianten

- **Radlader-/Teleskopladeranbau** Schnellwechselfaufnahme mit Rollenniveaueausgleich
- **Gabelstapleranbau** Palettengabelaufnahme mit Rollenniveaueausgleich und Schnellverschlussbügel, Taschengröße 180 x 80 mm; schwenkbar
- **Schlepperanbau Frontlader** mit Rollenniveaueausgleich (Euronorm)
- **Schlepperanbau Frontkraftheber** mit Rollenniveaueausgleich, Dreipunktaufnahme oder Aufnahme für Schnellwechselfdreieck
- **Unimog-LKW** Hubeinrichtung für vorhandene Winterdienstplatte
- **Kombi-Anbau** Stapler- und Schlepperfront (andere auf Anfrage)

Hydraulisch schwenken

- **Hydraulische Schwenkeinrichtung mit Hydraulikzylinder** (zusätzlicher doppeltwirkender Steuerkreis erforderlich)
- **Hydraulische Schwenkeinrichtung mit 2 Hydraulikzylindern** (zusätzlicher doppeltwirkender Steuerkreis erforderlich)
- **Hydraulische Seitenverschiebung** (links/rechts je 50 cm)
- **Elektrisches 2-Wegeventil** (notwendig, wenn hydraulischer Steuerkreis fehlt)

Kehrwalze

- **Kehrwalze Ø 660 mm** mit Stahlflachdraht/PPN Mischbesatz

Schmutzsammelwanne

- **Schmutzsammelwanne hydraulisch** mit Tastrad Ø 250 x 80 mm
- **Polyurethan-Schürfleiste** für Schmutzsammelwanne (einfach abnehmbar, je nach Einsatzbereich)

- **Spritzschutz** inkl. Gummispritztuch, höhenverstellbar
- **Aufkratzvorrichtung**, hydraulisch zu betätigen

Wassersprüheinrichtung

- **Wassersprüheinrichtung 240 ltr.** komplett mit 12 Volt Druckpumpe und Ein-/Aus-Schalter
- **Wassersprüheinrichtung 400 ltr.** komplett mit 12 Volt Druckpumpe und Ein-/Aus-Schalter (größere Tankvolumen auf Anfrage)
- **Wassersprüheinrichtung** (ohne Tank und Filter) mit Spühgestänge und 12 Volt Druckpumpe auf der Maschine aufgebaut
- **2. Sprühdüsenrohr mit 2. Wasserpumpe** (Anbau vorne) Zusatzsprüheinrichtung zum Aufbau auf die Schmutzsammelwanne
- **Druckpumpe 24 Volt** für Wassersprüheinrichtung

Seitenkehrbesen

- **Seitenkehrbesen hydraulisch Ø 600 mm** PPN-, Stahl/PPN-, Stahlflachdraht/PPN- oder Stahlflachdraht-Besatz
- **Hydraulikeinrichtung** zum Hochklappen des Seitenkehrbesens
- **Drehzahlregler** für Seitenkehrbesen
- **Elektrisch schaltbarer Ein-/Aus-Schalter** für Seitenkehrbesen
- **Wassersprüheinrichtung** für Seitenkehrbesen

Sonstiges Zubehör

- **Antrieb mechanisch** inkl. Gelenkwelle
- **Stromregelventil** ab 80 bis 400 ltr/min
- **Premiumhydroblock**
- **Fahnenhalter** inkl. **Warnfahnen** und **Warnmarkierung**
- **Beleuchtungseinrichtung** gemäß StVZO
- **Sonderlackierung** nach RAL
- **Hydraulik-Anschlusskupplungen** nach Wahl



Technische Daten bema 35 Dual

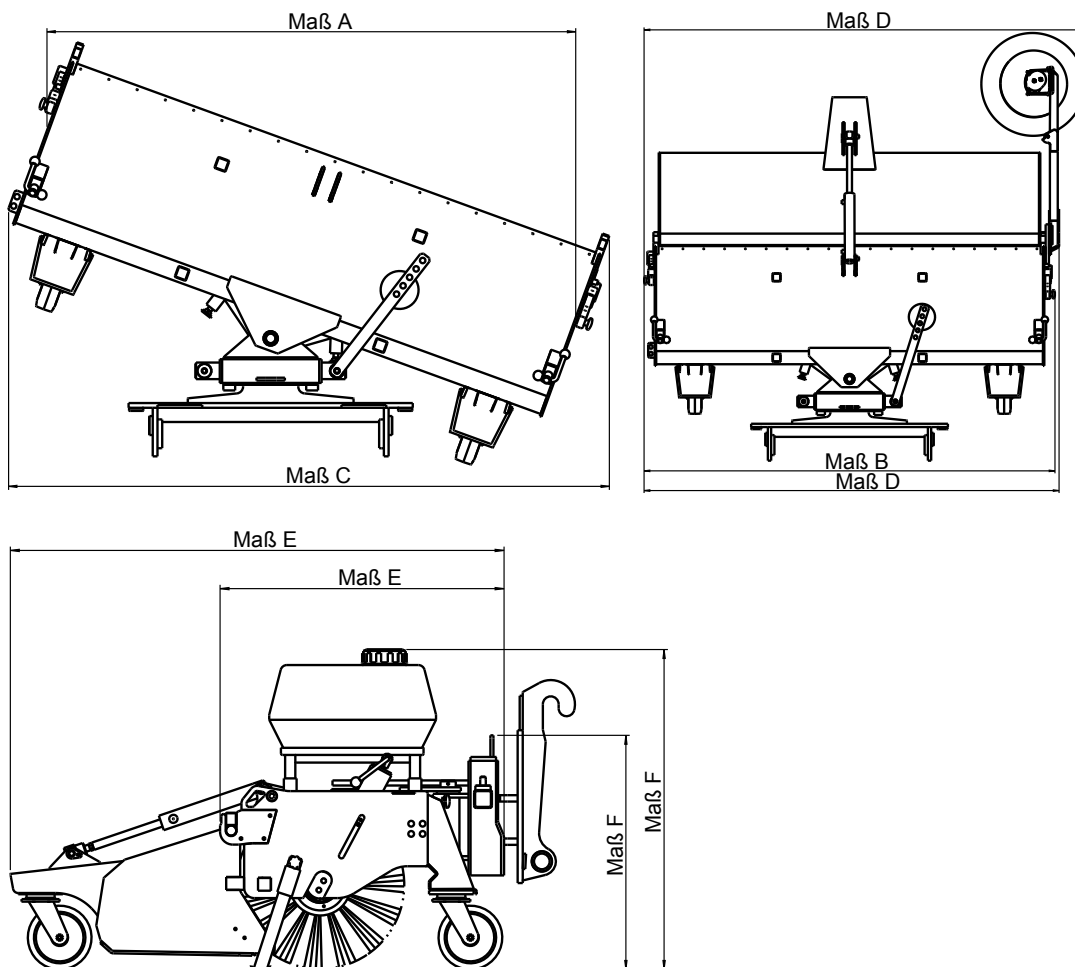

Maschinentyp		2050	2300	2600	2850
Abmaße (in mm)					
Arbeitsbreite bei 0°		2050	2300	2600	2850
Maß A	Arbeitsbreite bei 20° Schrägstellung	1880	2115	2395	2630
Maß B	Maschinenbreite (über alles) ohne Seitenbesen	2255	2505	2805	3055
Maß C	Maschinenbreite (über alles) bei 20° Schrägstellung	2305	2540	2825	3060
Maß D	Maschinenbreite (über alles) inkl. Seitenbesen	2410	2660	2960	3210
Maß D	Maschinenbreite (über alles) inkl. Seitenbesen hochgeklappt	2280	2530	2830	3080
Maß E	Maschinentiefe (über alles) ohne / mit Sammelwanne	1115 / 1940			
Maß F	Maschinenhöhe (über alles) ohne / mit Wassertank	920 / 1255			
Gewichte (in kg)					
Kehrmaschine ohne Schmutzsammelwanne		475	490	500	510
Schmutzsammelwanne		185	200	210	225
gesamt		660	690	710	735
Seitenkehrbesen		zzgl. ca. 45			
Wassersprüheinrichtung		zzgl. ca. 30			
Anbaumöglichkeit Gabelstapler		zzgl. 115			
Anbaumöglichkeit Unimog (Plattengröße 3/5)		zzgl. 205			
Anbaumöglichkeit (andere Trägerfahrzeuge)		variiert je Trägerfahrzeug			